



RS-HDSP2C-4K
4K60Hz対応 ケーブル一体型 1入力2出力
HDMI分配器 (ダウンスケール対応) 第2.0版

ユーザーズマニュアル

この度は、弊社製品をお買い上げいただき、誠にありがとうございます。
本紙は、本製品を正しく安全にお使いいただくための取り扱い方法、使用上の注意等について説明するものです。ご使用前に必ずお読みください。

また、製品に関する最新の情報は弊社ホームページにてご確認ください。
<https://www.ratocsystems.com>



ご使用前に

内容物（3点）をご確認ください

内容に不足がある場合は、お手数ですが弊社サポートセンターまたは販売店までご連絡ください。

- ①製品本体 (ケーブル長 約52cm)
- ②USB給電ケーブル (ケーブル長 約150cm)
- ③ユーザーズマニュアル/保証書 (本紙)

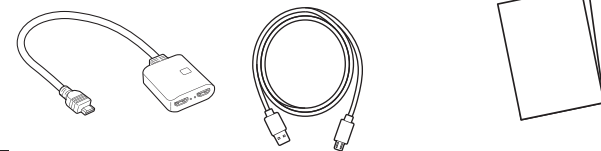

対応機器

- ディスプレイ
HDMI入力端子を装備したテレビ、プロジェクター、パソコン用ディスプレイ (4K, HDCP対応)
- 映像出力機器
HDMI出力端子を装備した映像機器、家庭用ゲーム機、パソコン

各部の名称

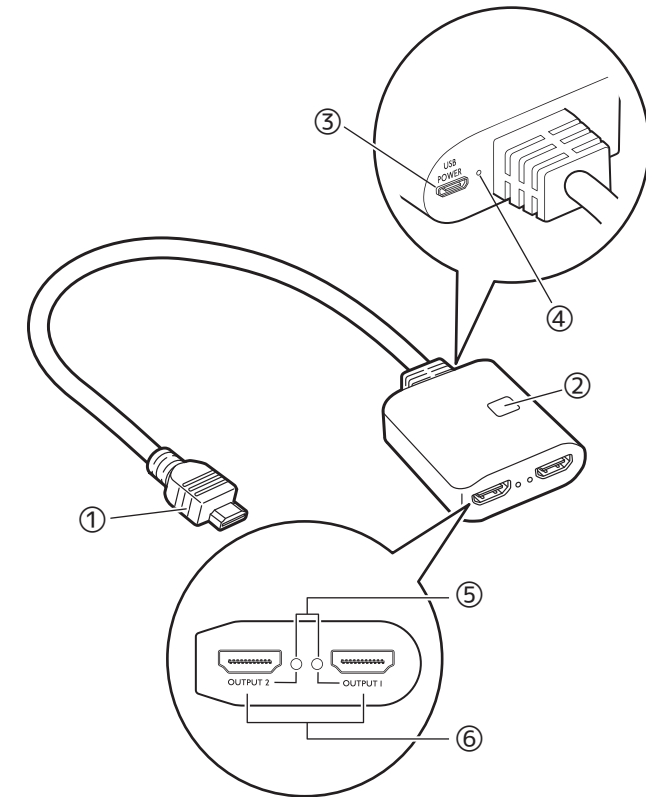

①HDMIコネクタ	映像出力機器と接続
②リセットボタン	映像や音声が出ないときに押す (本書裏面「映像や音声が出ないときは」参照)
③USB Micro-Bポート	USB給電ケーブルを接続
④POWER LED	下表「LED」参照
⑤出力ポートLED	
⑥HDMI出力ポート	ディスプレイと接続

LED

POWER LED	電源ON	青色	点灯
出力ポートLED	HDMI通信が安定状態	青色	点灯
	HDMI通信が不安定状態	青色	点滅
	HDMI未通信状態		消灯

安全にお使いいただくために

◆警告および注意表示◆

	警告	人が死亡するまたは重傷を負う可能性が想定される内容を示しています。
	注意	人が負傷を負う可能性が想定される内容および物的損害が想定される内容を示しています。

警告

- 製品の分解や改造等は、絶対におこなわないでください。
- 無理に曲げる、落とす、傷つける、上に重いものを載せることはおこなわないでください。
- 火の中に入れて、加熱、高温での使用・放置をしないでください。発熱や発火、破裂の原因になります。
- 他の製品と重ね置きしないでください。熱がこもり、誤動作・火災の原因になります。
- 製品が水・薬品・油等の液体によって濡れた場合、ショートによる火災や感電の恐れがあるため使用しないでください。
- 煙が出る、異臭や音があるなどの異常が発生したときは、ただちに電源を切り、すべての接続ケーブルを抜いたあと、弊社サポートセンターまでご連絡ください。

注意

- 本製品は電子機器ですので、静電気を与えないでください。
- 高温多湿の場所、温度差の激しい場所、チリやほこりの多い場所、振動や衝撃の加わる場所、強い磁気を帯びたものの近くでの使用・保管は避けてください。
- 本製品は日本国内仕様です。日本国外で使用された場合の責任は負いかねます。
- 本製品は、医療機器、原子力機器、航空宇宙機器、輸送機器など人命に関わる設備や機器、および高度な信頼性を必要とする設備、機器での使用は意図されておりません。これらの設備、機器制御システムに本製品を使用し、本製品の故障により人身事故、火災事故などが発生した場合、いかなる責任も負いかねます。
- 配線を誤ったことによる損失、逸失利益等が発生した場合でも、いかなる責任も負いかねます。

使用上の注意

- 本製品を接続する前に、HDMI出力端子を装備した映像機器、家庭用ゲーム機、パソコンを、HDMI入力端子を装備したテレビ、パソコン用ディスプレイに直接接続して動作を確認してください。
- HDMIケーブル、USB ACアダプターは添付していません。別途ご用意ください。
- 本製品との接続にはPremium ハイスピードHDMIケーブルをご使用ください。
- アクティブタイプのHDMIケーブルは、電源不足や映像以外の信号減衰により正常に使用できない場合があります。
- 添付のUSB給電ケーブルは本製品以外で使用しないでください。
- 他の装置との組み合わせ接続はできません。
- DVI-HDMIなどの変換アダプターは使用できません。

製品仕様

製品名称	4K60Hz対応 ケーブル一体型 1入力2出力 HDMI分配器 (ダウンスケール対応)
製品型番	RS-HDSP2C-4K
最大解像度	4096×2160 (60Hz/4:4:4) ※接続するテレビ・ディスプレイに依存します。
ビデオ帯域幅	18Gbps
最大ピクセルクロック	600MHz
規格準拠	HDMI (HDR10, Dolby Vision, HLG対応)、HDCP1.4/2.2準拠
接続コネクタ	入力: HDMIタイプAオス×1 出力: HDMIタイプAメス×2
対応オーディオフォーマット	Dolby Atmos, Dolby TrueHD, Dolby Digital Surround EX, Dolby Digital, DTS:X, DTS-HD Master Audio, DTS-ES, DTS Digital Surround, AAC5.1ch, LPCM ※接続するテレビ・ディスプレイ・外部アンプに依存します。
電源電圧	+5V (USBポートから供給)
消費電流	最大490mA
動作環境	温度: 10~40°C、湿度: 20~80% (結露なきこと)
外形寸法	約65(W)×55(H)×20(D)mm (突起部含まず)、 ケーブル長約52cm
筐体材質	プラスチック
重量	約92g (本体のみ)
保証期間	1年間

※本紙の内容に関しましては、将来予告なしに変更することがあります。
※本紙の内容につきましては万全を期して作成しておりますが、万一ご不審な点や誤りなどお気づきの点がございましたらご連絡くださいますようお願いいたします。
※本製品は日本国内仕様となっております。海外での保守、およびサポートはおこなっておりません。
※製品改良のため、予告なく外観または仕様の一部を変更することがあります。
※本製品の保証や修理に関しては、本紙の保証書に記載されております。必ず内容をご確認の上、大切に保管してください。
※運用の結果につきましては責任を負いかねますので、予めご了承ください。
※本製品の運用を理由とする損失、逸失利益等の請求につきましては、いかなる責任も負いかねますので、予めご了承ください。
※本製品を廃棄するときは地方自治体の条例に従ってください。条例の内容については各地方自治体にお問い合わせください。
※本製品および本紙に記載されている会社名および製品名は、各社商標または登録商標です。ただし本文中にはRおよびTMマークは明記していません。
※HDMIはHDMI Licensing Administrator, Inc. の商標または登録商標です。

お問い合わせ

ご提供いただいたお客様の個人情報は、サポート目的のみに使用し、他の目的には使用しません。
弊社の個人情報取り扱いに関する詳細は、弊社ホームページをご覧ください。
<https://www.ratocsystems.com/info/privacy.html>

本製品に関するお問い合わせ

本製品に関するご質問がございましたら、下記までお問い合わせください。お問い合わせの際は、ご使用環境等や症状をできる限り具体的にお知らせください。ご質問に対する回答は、下記営業時間内となります。ご質問の内容によりましては、弊社でのテスト・チェック等の関係上、回答までに時間を要する場合がございますので、予めご了承ください。

ラトックシステム株式会社 サポートセンター

〒550-0015 大阪市西区南堀江1-18-4 Osaka Metro南堀江ビル 8F
[TEL] 大阪:06-7670-5061 東京:03-5847-7604
[FAX] 06-7670-5069
[お問い合わせフォーム] <https://www.ratocsystems.com/mail/support.html>

営業時間 月曜～金曜 10:00～13:00、14:00～17:00
土曜・日曜・祝日および弊社指定の休日を除く
※FAX/お問い合わせフォームは24時間受付

修理について

万一故障した場合は、本製品に添付の保証書記載内容に基づいて修理いたします。故障と思われる症状が発生した場合は、まず本紙を参照し、接続や設定が正しくおこなわれているかどうかご確認ください。現象が改善されない場合は、弊社ホームページの下記アドレス「修理について」を参照し、弊社修理センター宛に製品をお送りください。なお、修理は部品修理ではなく、全交換修理となる場合がありますことをご了承ください。修理に関してご不明な点がございましたら、弊社サポートセンターまでご相談ください。

修理についてのご案内
<https://www.ratocsystems.com/services/repair/contents.html>

接続方法

お願い

本製品を接続する前に、ディスプレイを映像出力機器に直接接続して動作することをご確認ください。

1 すべての機器の電源を切る

2 HDMI接続する

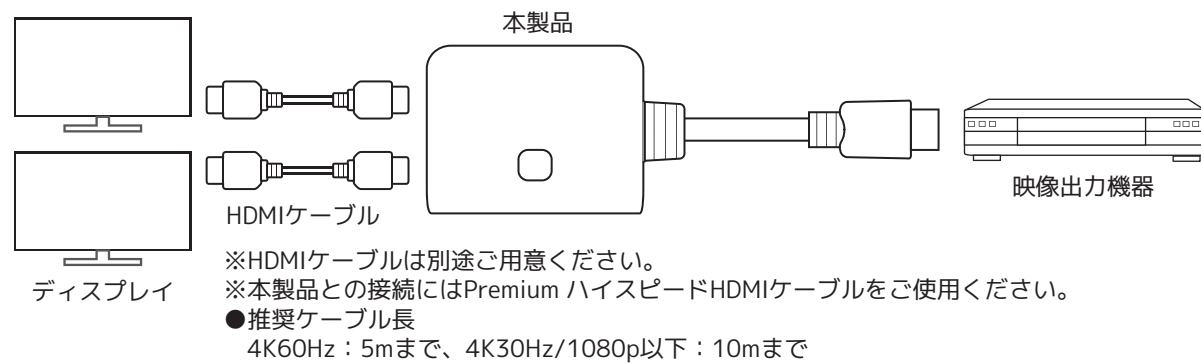

3 以下の順に電源を入れる

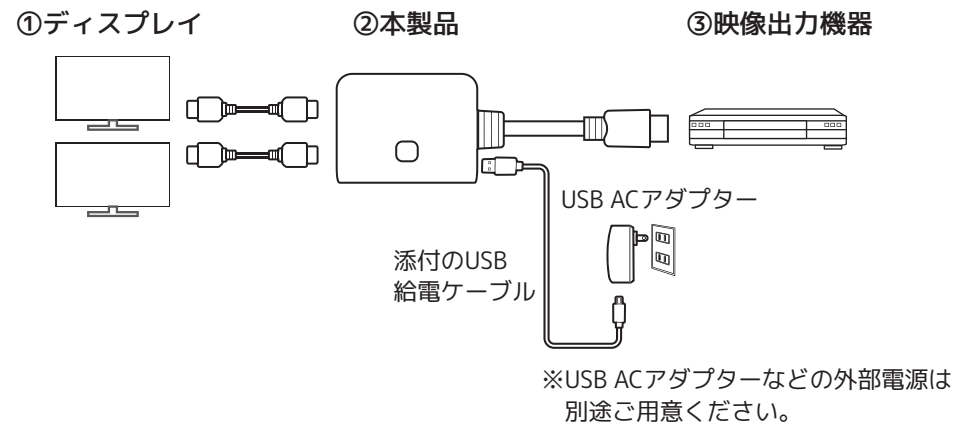

ディスプレイの組み合わせ例

本製品はダウンスケールに対応しており、それぞれのディスプレイの解像度に合わせて出力されます。

■同じ解像度のディスプレイを接続する

両方のディスプレイが対応する解像度で出力されます。

■異なる解像度のディスプレイを接続する

それぞれのディスプレイが対応する解像度で出力されます。

こんなときは

●HDRコンテンツを出力したいとき

両方のディスプレイがHDRに対応していることをご確認ください。どちらか一方がHDR非対応の場合、HDRで出力されません。

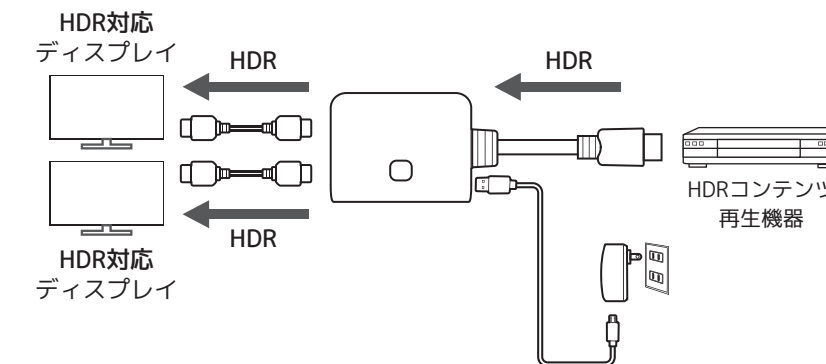

●ディスプレイの対応する音声フォーマットが異なるとき

両方のディスプレイに共通する音声フォーマットで出力されます。

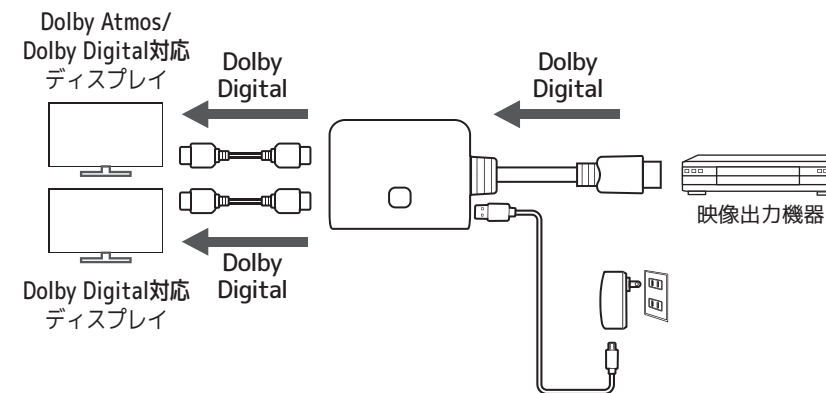

●ディスプレイの対応するリフレッシュレートが異なるとき

両方のディスプレイに共通するリフレッシュレートで出力されます。

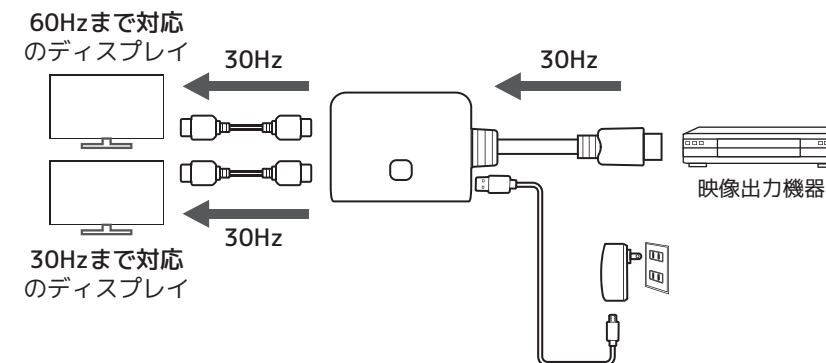

映像や音声が出力されないときは

以下をご確認ください。

確認1 POWER LEDは点灯していますか？

点灯していない場合は、添付のUSB給電ケーブルを接続したUSB充電器がコンセントに正しく接続されているかご確認ください。

確認2 出力ポートLEDは点灯していますか？

点灯していない場合は、HDMIケーブルがしっかり奥まで挿入されているか、ディスプレイや映像出力機器の電源が入っているかご確認ください。

それでも点灯しない場合は、ディスプレイや映像出力機器の設定をご確認ください。

確認3 Premium ハイスピードHDMIケーブルを使用していますか？

1080pを超える解像度の場合、Premium ハイスピードHDMIケーブルをご使用ください。

ケーブル品質の影響で、映像・音声が出力されない場合があります。

上記すべてを確認しても出力されない場合は本製品のリセットボタンを押してください。(押しと、出力ポートLEDがいったん消灯後、点灯します)

保証規定

- 保証規定の内容
この保証規定は、取扱説明書や製品ラベル、製品に記載された使用方法や注意事項にしたがった正常な使用、またそれらに記載された条件下での使用のもとで本保証書記載の保証期間中に故障が発生した場合、本規定にもつき弊社が無償修理をおこなうことをご約束するものです。また本規定は本保証書が添付されている弊社製品に対してお客様が期待される性能や成果、運用上の結果を保証するものではありません。
- 保証書の効力
この保証書は、本書に記載された保証規定の条件および期間にもとづいて、本保証書が添付された弊社製品の無償修理をお約束するものです。したがって、この保証書によってお客様の法律上の権利を制限するものではありません。
- 保証の対象
この保証規定による無償修理の対象となるのは弊社製品の本体に限ります。ケーブルなどの付属品、消耗品、使用によって消耗する部位や部品(コネクタの接点部など)は無償修理の対象とはなりません。
- お客様の負担
保証期間内に無償修理を受けられる場合は、この保証書を弊社製品に添えてお買い上げ販売店または弊社にお持ち込みの上でご依頼ください。弊社宛に直接、郵送または宅配便などで発送される場合も同様に保証書を製品に添えてお送りください。なお、その場合送料などの諸経費はお客様ご自身のご負担となりますのでご了承ください。
- 保証期間
製品ご購入日より起算した本保証書記載の期間とします。ご購入日の記入がない場合は弊社でシリアル番号より出荷日を算出し、その日を基準に保証期間を設定いたします。
- 保証を受けられない場合
保証期間内であっても以下に該当する場合は有償修理とさせていただきますので、あらかじめご了承ください。
 - 1)本保証書のご提示がない場合。
 - 2)本保証規定の字句および本保証書の他の字句が書き換えられている場合。
 - 3)台風、水害、地震、落雷などの自然災害およびその二次災害、火災、公害や異常電圧による破損や故障、紛失の場合。
 - 4)取扱説明書や製品ラベル、製品に記載された使用方法または注意事項に反するお取り扱いがあった場合。
 - 5)弊社以外の第三者またはお客様自身による改造、またはご使用の責任に帰すると認められる破損や故障があった場合。
 - 6)お買い上げ後の輸送、移動時、持ち運び時の落下や衝撃、悪条件下での放置など、お取り扱いが不適当なため生じた故障や破損、紛失があった場合。
 - 7)ケーブルなど本体以外の付属品の故障や破損、消耗品の補充や使用によって消耗、磨耗する部品の交換をおこなう場合。
 - 8)転売、中古販売、譲渡、オークション等で製品を入手された場合。
 - 9)その他、弊社の判断に基づき有償と判断した場合。
- 弊社の免責
本保証書が添付された弊社製品の故障によって、またはご使用中の結果が生じた直接、間接の損害については、弊社はその責を一切負わないものとします。また、弊社製品で使用された記憶装置(ハードディスクドライブ、フラッシュメモリーカードなど)に記録された内容は、原因にかかわらず保証いたしかねます。同様に弊社製品に接続された機器、装置などの故障についても、原因にかかわらず保証いたしかねます。